

Ficha taller n 9-1

Afilado de las herramientas, continuación ficha 4.

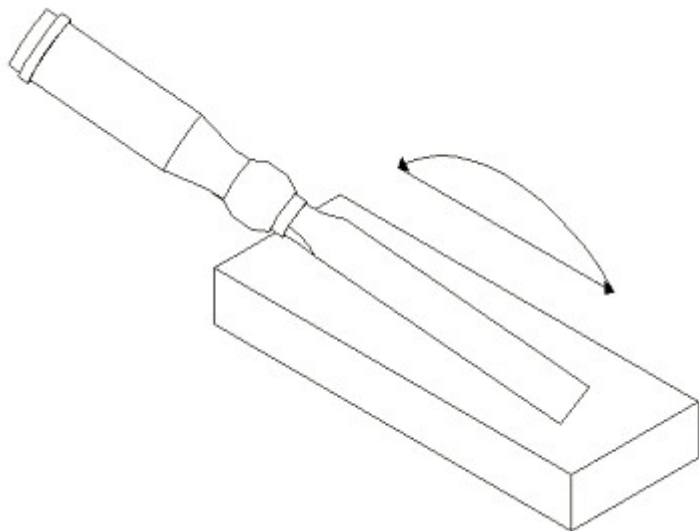

Ficha taller n 9-2

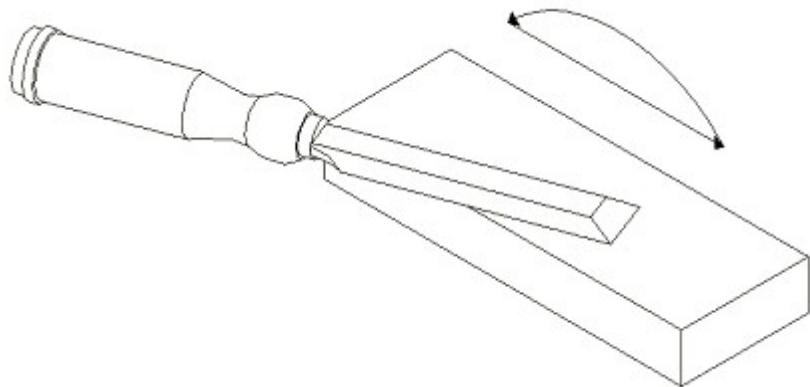

- Poner en la piedra de afilar aceite industrial del nº10. Frotar con un trapo. Si tiene dos tipos de grano, empezar afilar por el grano grueso.

Ficha 4-3:

- Ponga la herramienta con su cara biselada contra la piedra, con una inclinación como la vista en la ficha 4-1. También hay una inclinación en el sentido longitudinal de la piedra.
- Observar la dirección de avance, y levantar la herramienta para continuar, tal como indican las flechas.
- Repetir este proceso tres o cuatro veces hasta que aparezca la rebaba. Esta rebaba es una aspereza que se produce en el filo de la herramienta.

Ficha 4-4:

Quitar la rebaba de la siguiente forma:

- Dé la vuelta a la herramienta y póngala con la cara sobre la piedra.
- Hacer el mismo movimiento que el visto en la ficha 4-3.
- Repetir este proceso una o dos veces.